

Шахтно-проходческое оборудование. Проходческий комбайн П110-01 с анкероустановщиком АВЕ

Одно из наиболее перспективных направлений в горнодобывающей отрасли - анкерное крепление, находит все более широкое распространение. Горные выработки крепятся арочной крепью в комбинации с анкерованием, что позволяет не только увеличить темпы ведения подготовительных работ, но и значительно сократить затраты на крепление и поддержание выработок. В связи с этим возникла необходимость создать доступную систему для механизированного и удобного возведения анкерного крепления в проходческих забоях. Совместная работа специалистов НКМЗ и немецкой фирмы "Deilmann-Haniel Mining Systems" позволяет предложить горнякам проходческий комбайн П110-01, оснащенный анкероустановщиком типа АВЕ.

Анкероустановщик работает от гидравлической системы проходческого комбайна. Предусматривается как вращательное, так и ударно-вращательное бурение путем замены бурильных головок. При помощи телескопического манипулятора, расположенного на стреле комбайна, буровой лафет с распорной стойкой легко перемещается в сечении забоя выработки. Заняв рабочее положение, лафет распирается между кровлей и почвой посредством гидравлической стойки и ведется бурение. После того, как анкерный шпур пробурен, буровая штанга легко извлекается, в буровой мотор вставляется анкер и закручивается в пробуренный шпур. Время возведения одного анкера при отлаженной работе и хорошем навыке обслуживающего персонала составляет около 4 мин. Для обуривания и возведения одного анкерного ряда требуется не более четырех перестановок распорной стойки. По окончании анкерных работ буровой лафет переводится в парковую позицию сбоку на комбайне или просто распирается между кровлей и почвой в стороне от комбайна вне рабочей зоны.

- Сокращение времени на анкерное крепление выработки.
- Уменьшение доли ручного труда в забое, повышение безопасности работ при проходке.
- Повышение темпов проходки.

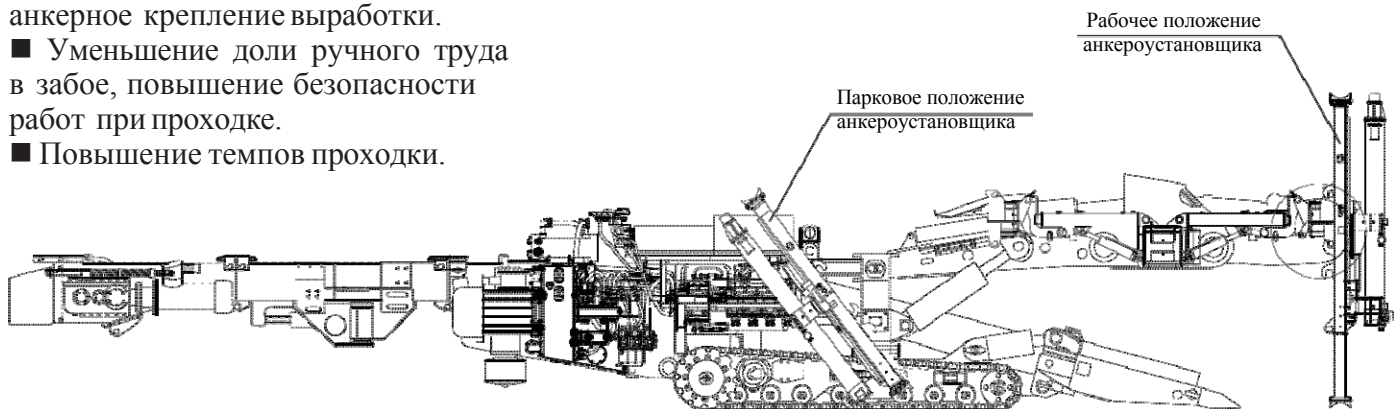

Проходка выработки с анкерным креплением с использованием навесного анкероустановщика АВЕ производства фирмы "Deilmann-Haniel Mining Systems" с приводом от гидросистемы комбайна.

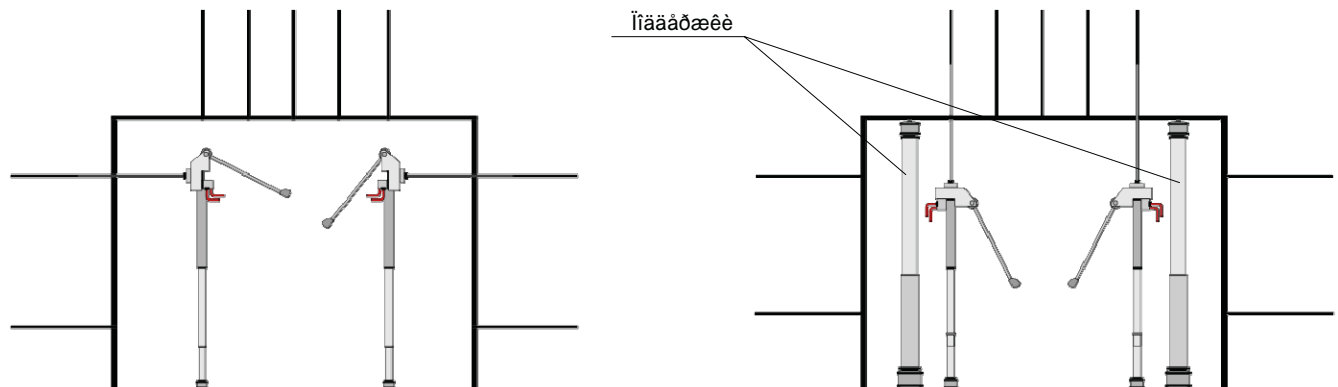

**Шахтно-проходческое оборудование.
Проходческий комбайн П110-01 с анкероустановщиком АВЕ**

Проходка выработки с анкерным креплением с использованием ручных анкероустановщиков с приводом от гидросистемы комбайна

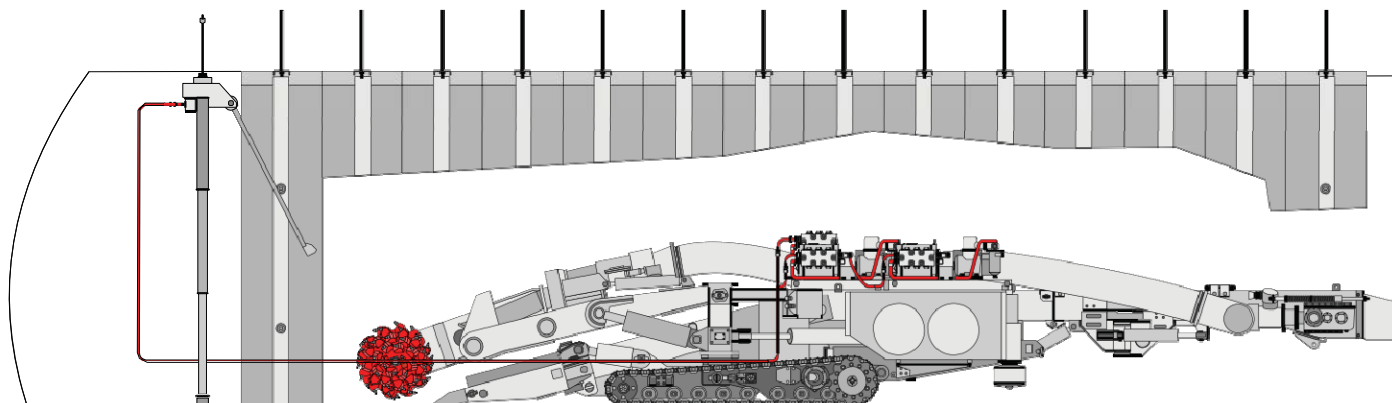

Проходка выработки с анкерным креплением с использованием навесного анкероустановщика с приводом от гидросистемы комбайна

