

**Подъемно-транспортное и специальное оборудование.
 Устройства для загрузки и транспортировки слябов**

УСТРОЙСТВО ДЛЯ ПЕРЕДАЧИ СЛЯБОВ НК1031

Устройство для передачи слябов (УПС) предназначено для приёма слябов с рольгангов выдачи двухручьевых установок непрерывной разливки стали (УНРС) и транспортировки их в зону складирования и обратно.

УПС за время цикла(150 с.) выполняет захват сляба на одном из ручьев УНРС, транспортировку его в копильник, укладку в копильник и возврат на следующий ручей. За такой же период времени слябы передаются УПС из копильника на рольганги выдачи УНРС для загрузки их на рольганг-тележку.

Управление УПС осуществляется с пульта управления, установленного вне УПС.

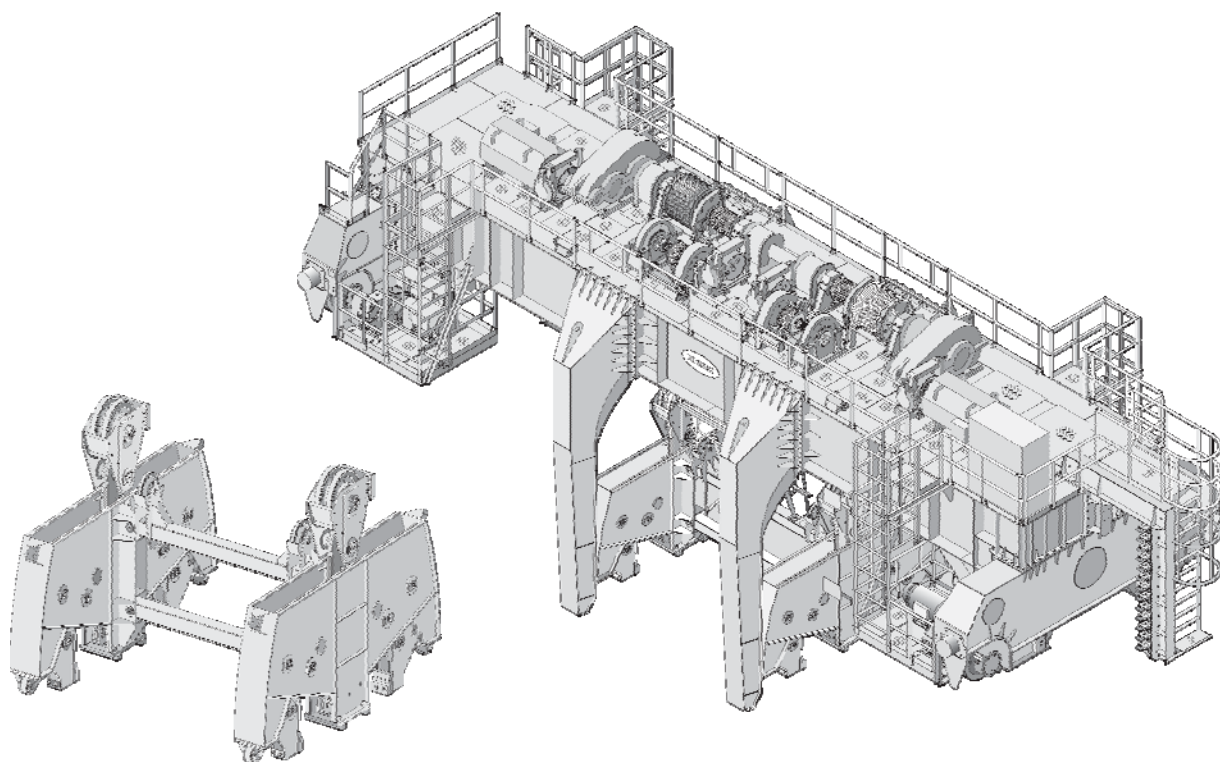

Техническая характеристика

Наименование параметров	Значение
Пролет, м	15
Скорость механизма подъема, м/мин: - минимальная - максимальная	0,24 14,4
Скорость механизма передвижения, м/мин: - минимальная - максимальная	10,68 56,64
Глубина опускания захвата, м	3,63
Размеры слябов, мм: - толщина - ширина - длина	200; 250 800...1850 4500...11000

**Подъемно-транспортное и специальное оборудование.
 Устройства для загрузки и транспортировки слэбов**

ЗАГРУЗОЧНО-РАЗГРУЗОЧНОЕ УСТРОЙСТВО НК1038

Загрузочно-разгрузочное устройство (ЗРУ) предназначено для съема листового проката с рольганга за листоправильной машиной и укладки его в штабели для охлаждения, а также подачи листового проката из штабелей на рольганг.

Управление ЗРУ:

- ручное для наладочных и ремонтных работ с местного пульта управления, расположенного на ЗРУ;
- автоматическое, в комплексе с АСУП.

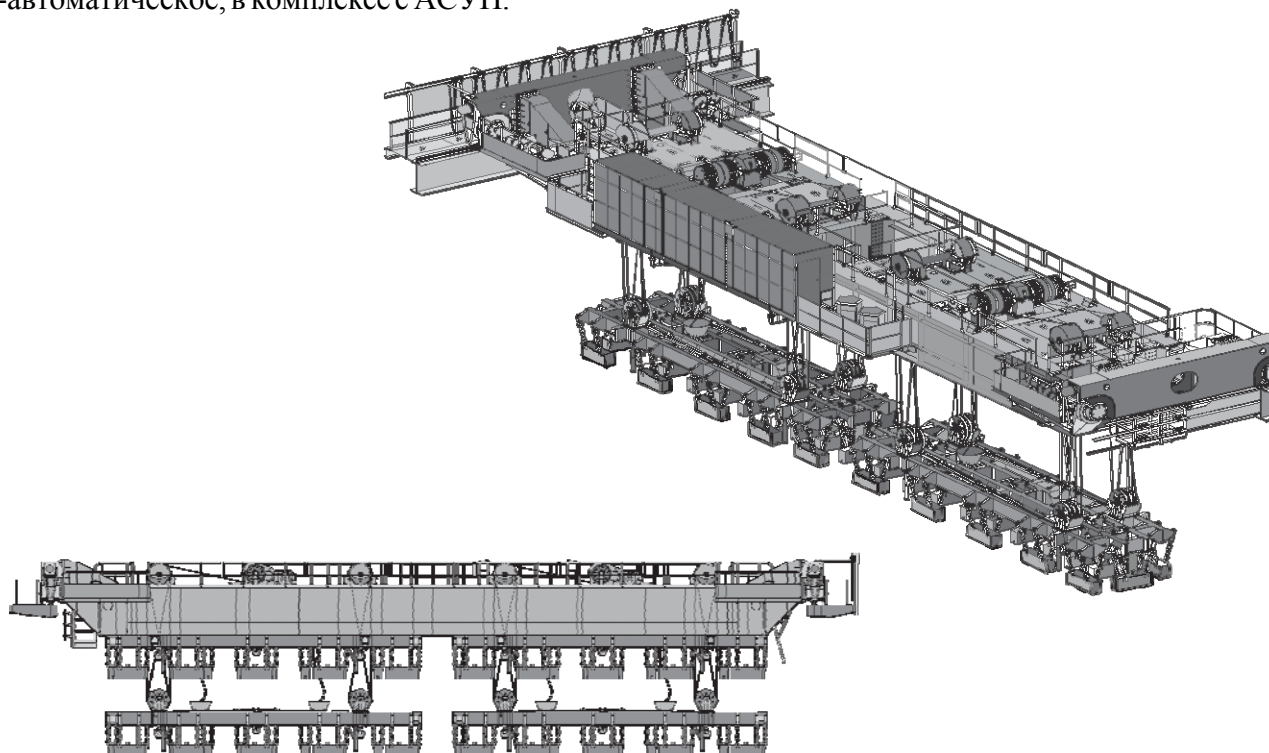

Техническая характеристика

Наименование параметров	Значение
Механизм подъема траверсы: - грузоподъемность, тс - скорость подъема, м/мин - высота подъема, м род тока, напряжение, В	732 7,83 3,05 переменный, 380
Транспортируемый прокат: - ширина, мм - толщина, мм - длина, мм	1500...4800 10...100 4000...27000
Механизм передвижения: - скорость передвижения, м/мин - колея, мм - база, мм - род тока, напряжение, В - тип подкранового рельса	до 57,5 37000 6000 переменный, 380 КР-120