

**Підійомно-транспортне та спеціальне обладнання.
 Крани мостові спеціального призначення**

Мостові крани спеціального призначення обладнані спеціальними вантажозахопними пристроями, грейферами, магнітами, кліщами, лапами.

До цієї групи належать також крани, які мають особливості конструкції у зв'язку зі специфікою обслуговуваного технологічного процесу або обладнання, зокрема гартівні, ливарні, колодязні, пратцен-крани та ін.

КРАН ДЛЯ РОЗДЯГАННЯ ЗЛИВКІВ

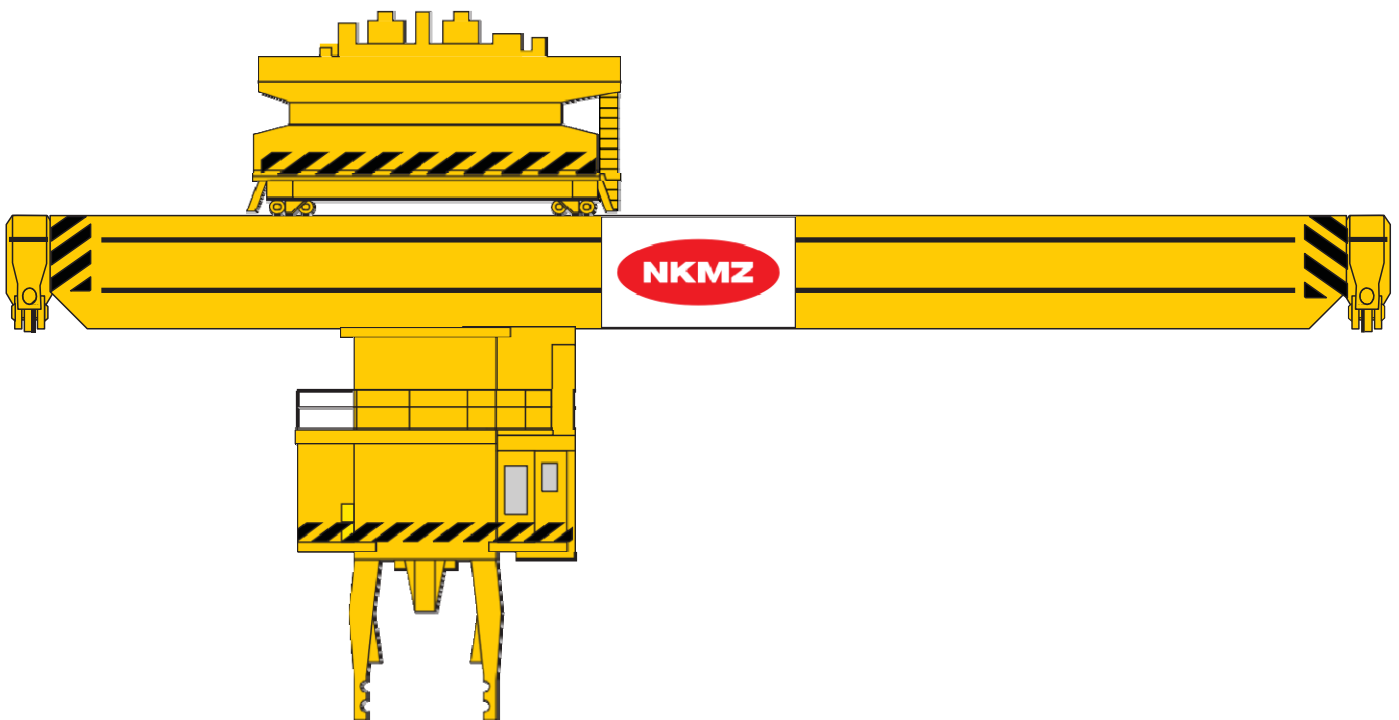

Технічна характеристика

Найменування параметрів	Значення
Зусилля виштовхування, тс	250...500
Вантажопідйомність, т: - при роботі кліщами зі зливками на допоміжних операціях: - при підйомі гаком	до 50 до 50
Проліт крана, м	25...37

В основному крани спеціального призначення обслуговують безперервні технологічні процеси. Технічні характеристики кранів визначаються конкретною специфікою роботи і служать як орієнтовні.

**Підйомно-транспортне та спеціальне обладнання.
 Крани мостові спеціального призначення**

КРАН КОЛОДЯЗНИЙ

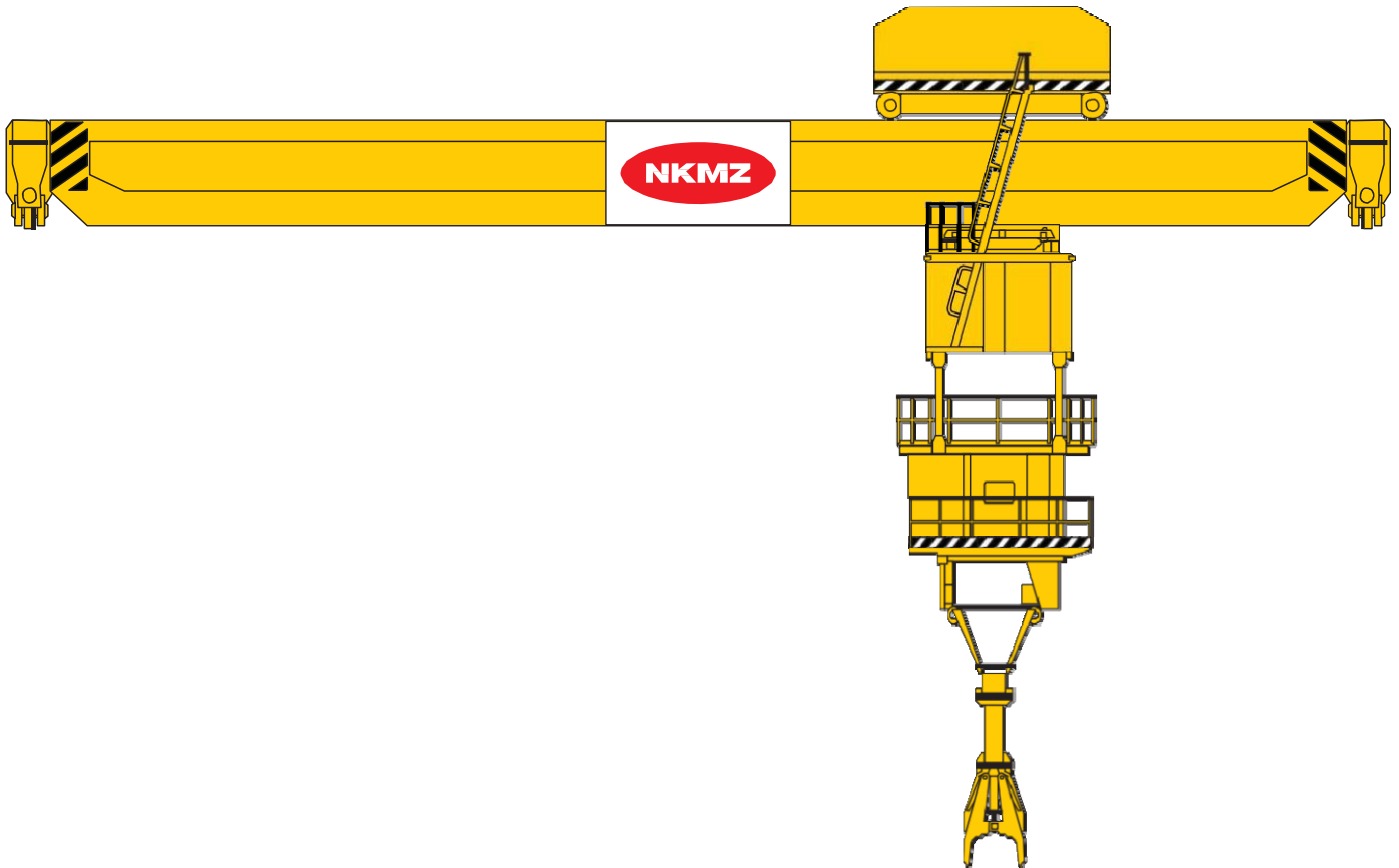

Технічна характеристика

Найменування параметрів	Значення
Вантажопідйомність, т: - на кліщах - допоміжного підйому	10...40 10...50
Висота підйому, м	до 10
Проліт крана, м	до 37

В основному крани спеціального призначення обслуговують безперервні технологічні процеси. Технічні характеристики кранів визначаються конкретною специфікою роботи і служать як орієнтовні.

**Підйомно-транспортне та спеціальне обладнання.
Крани мостові спеціального призначення**

КРАН ДЛЯ ТРАНСПОРТУВАННЯ СЛЯБІВ

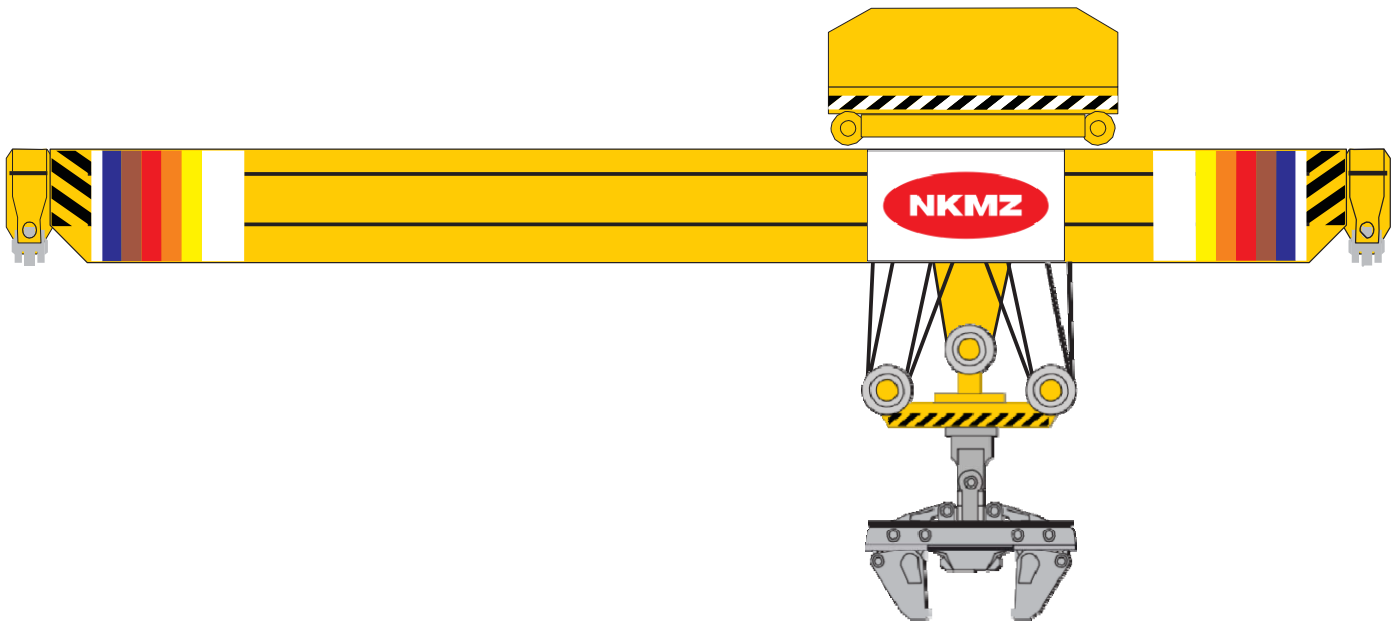

Технічна характеристика

Найменування параметрів	Значення
Вантажопідйомність на кліщах, т	до 150
Висота підйому кліщів, м	до 15
Проліт крана, м	до 37

В основному крани спеціального призначення обслуговують безперервні технологічні процеси. Технічні характеристики кранів визначаються конкретною специфікою роботи і служать як орієнтовні.

**Підйомно-транспортне та спеціальне обладнання.
 Крани мостові спеціального призначення**

КРАН З ЛАПАМИ (ПРАТЦЕН-КРАН)

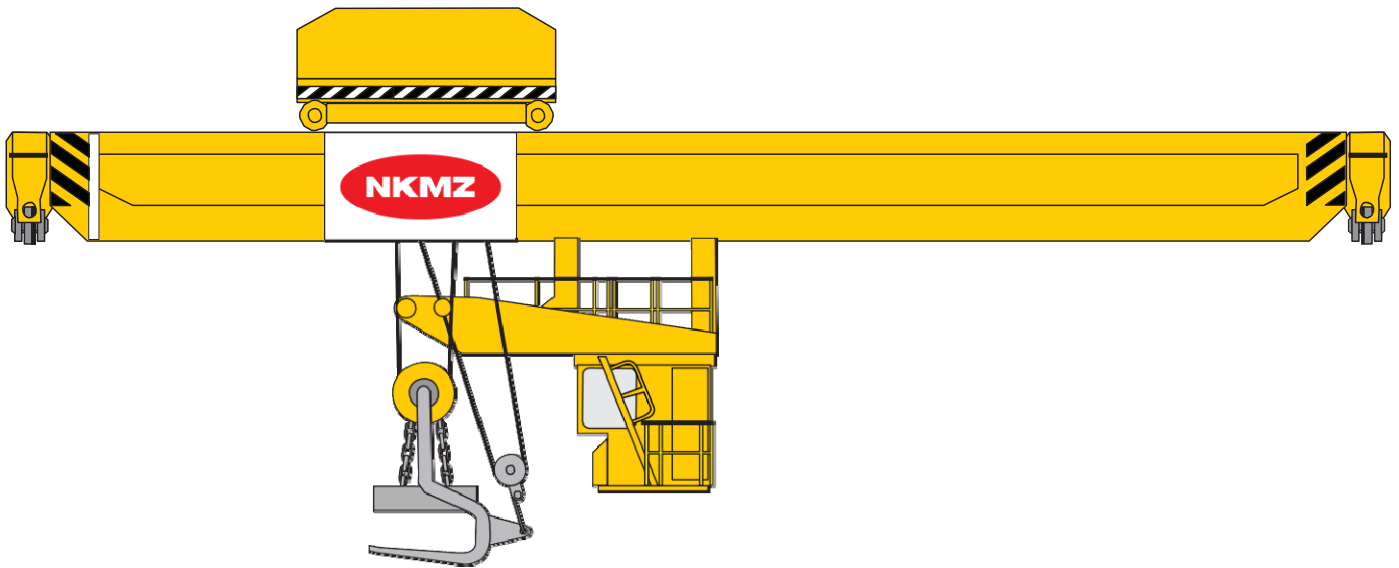

Технічна характеристика

Найменування параметрів	Значення
Вантажопідйомність, т: - на підхоплювачах - на магнітах - на гаках	до 25 до 25 до 25
Висота підйому, м	до 8
Проліт крана, м	до 37

В основному крани спеціального призначення обслуговують безперервні технологічні процеси. Технічні характеристики кранів визначаються конкретною специфікою роботи і служать як орієнтовні.