

Виробнича кооперація.
Ковальсько-пресове виробництво та виготовлення виковків

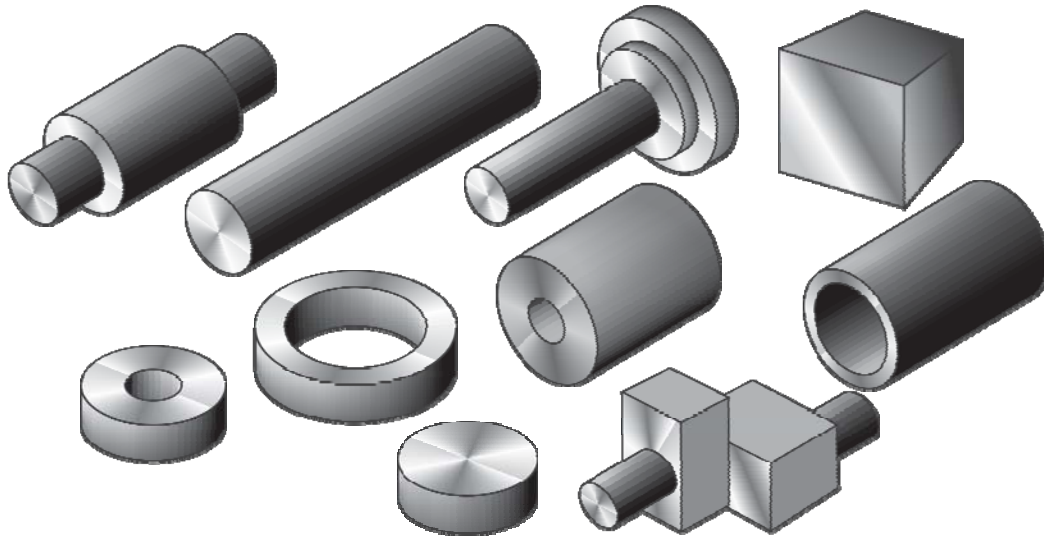

■ Виковки зі зливків з попередньою механічною обробкою:

- виготовлення деталей з вуглецевих і легованих марок сталей круглого, квадратного, прямокутного та змішаного перерізу типу:

- валів масою 0,5...105 т, довжиною 1,5...26 м;

- циліндрів масою 0,2...105 т, діаметром 250...2000 мм, довжиною 600...9000 мм;

- кілець, бандажів масою 0,2...65 т, діаметром 0,5...4,8 м;

- пластин масою 0,5...110 т, шириною до 3,5 м;

- кубиків масою 0,4...40 т.: від 250x250x250 до 1800x1600x1500 мм;

- виготовлення виковок колінчатих валів з розташуванням колін в двох взаємно перпендикулярних площинах. Маса виковок: 3-105 т, габаритні розміри колін: 300-1600 мм;

- виготовлення на пресі зусиллям 10000 т.с. виковок типу порожнисті сфери, усічені з обох сторін. Маса виковок: 10-25 т, розмір сфер: R = 800-1200 мм, H = 1000-1600 мм.

■ Виковки масою 5...400 кг з марок сталей 20, 35, 45, 40ХН, 40Х, 38Х2Н2МА, 20Х2Н4А. Виготовлення виковок з вуглецевих і легованих марок сталей круглого, квадратного, прямокутного та змішаного типу перерізу різними способами:

- способом вільного кування дисків, кубиків, втулок, кілець, валів, маточин, прогоничів з шестигранною головкою з розмірами нарізі М64-М100, гайок шестигранних з розмірами нарізі М42-М180, рим-прогоничів М72-М100;

- способом навивання - виготовлення гвинтових пружин стиснення, розтягування, кручення з металопродукату, сталі 60С2 (А) 0 8-50 мм.

■ Штамповини масою 0,011...33 кг з вуглецевих марок сталей: рим-прогоничів М8-М64, прогоничів з шестигранною головкою з розмірами нарізі М16-М56, гаків однорога вантажопідйомністю 2-8 тонн, гаків чалочних вантажопідйомністю 0,5...5 тонн, кутників 1/4"-2" і трійників 1/4"-2", ножів для силосозбиральних комбайнів, тарілчастих пружин.

■ Зливки ковальські та пресові електропідічного витопплення з обробкою на УКП масою 1,6-170 тонн з вуглецевих і легованих марок сталі, масою до 51,6 т з низьковуглецевих неіржавких марок сталі. Вакуумовані зливки сифонного заливання масою 3-69,4 тонн зі спокійних марок сталі. Зливки чотиригранні сифонного заливання для прокатних станів масою 5-13,3 тонн.